

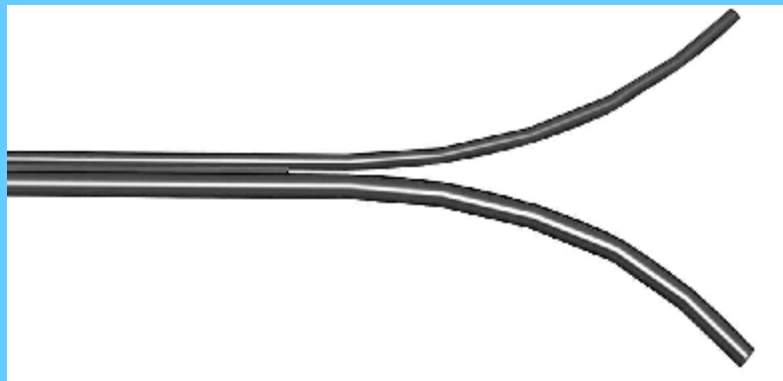

PINTEL 3

P
I
N
T
E
L
3



ALROC

ЗАО «Фирма «Перманент К&М»
Россия 123424, Москва,
Волоколамское шоссе,
д. 73, офис 517

Тел. / факс:
(095) 490-6347, 956-3867,
(095) 780-3429, 780-3556,
Электронная почта:
dmitry.ustinov@permanent.msk.ru,
Интернет: www.permanent.ru

ФУНКЦИИ	ХАРАКТЕРИСТИКИ
Ножницы типа PINTEL3 обеспечивают отделение без какого-либо усилия соединительной перемычки в кабелях с грузонесущим тросом.	F Отделение соединительной перемычки. Кабели с грузонесущим тросом всех типов, в том числе оптические и коаксиальные. L: 290мм l: 113мм H: 73мм  

PINTEL3 ИНСТРУКЦИИ ПО ПРИМЕНЕНИЮ

1 Снимите блокировочный зажим **1** и затем ослабьте рифленую гайку **2**.

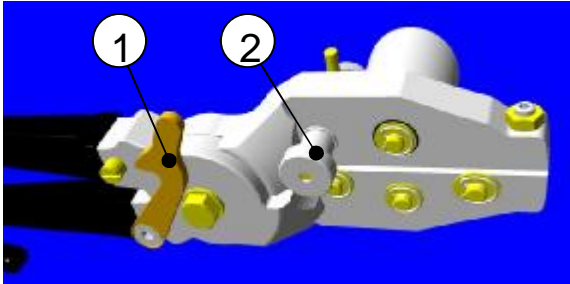

2 Откройте ножницы, а затем при помощи рычажка **3** переместите эксцентрик до точки останова **4**.

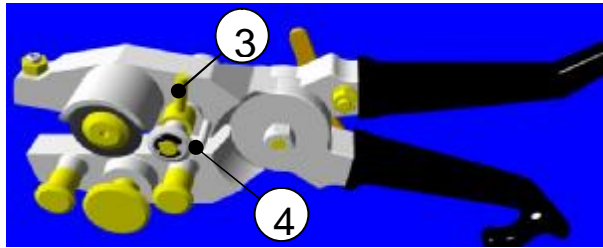

3 Расположите кабель на направляющих роликах **5**, убедившись, что они хорошо расположены в перемычке кабеля (см. рисунок).

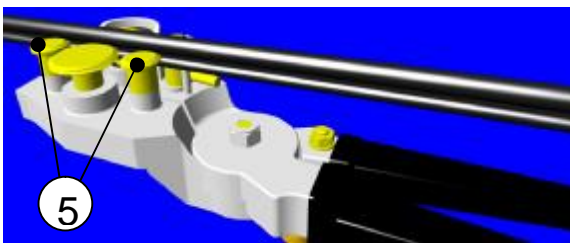

4 Обеспечьте проникновение лезвия **6**.

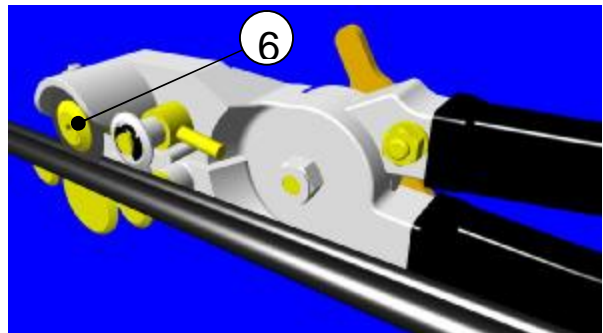

5 При помощи рычажка **3** поместите ролики **7** в соприкосновение с перемычкой кабеля, затем затяните рифленую гайку **2**.

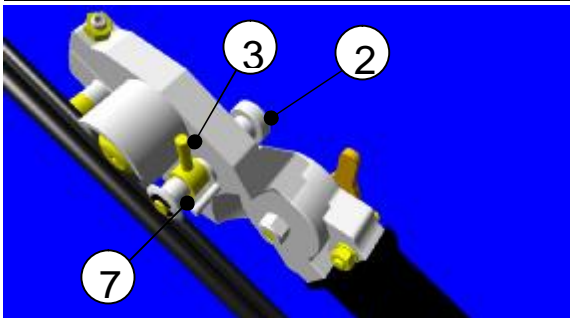

6 Установите блокировочный зажим **1**, затем потяните в направлении, указанном стрелкой.

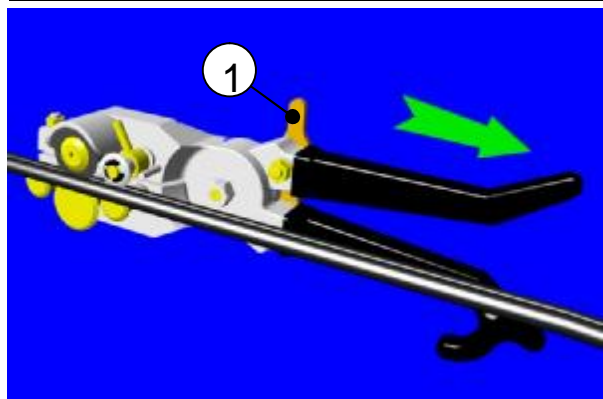

Запасные части
Обозн.: MTLP3



Рисунок

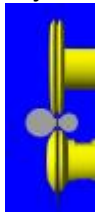

F Использование инструментов допускается только квалифицированным персоналом, когда кабель не находится под напряжением, компетентным в разделке кабеля и имеющим представления об электрических явлениях.

F При работе обязательно используйте защитные перчатки.

F После каждого использования производите чистку инструментов.